



Healthy Ageing @ Work?

Christiane de Lange & Nienke Velterop

Healthy Ageing @ Work?

Inhoud Presentatie:

- Onderzoek Christiane naar Duurzame Inzetbaarheid van werknemers
- Onderzoek Nienke Velterop naar Oudere werklozen & healthy ageing

Gezond ouder worden van werkenden:

Het belang van Leven-Lang-Leren praktijken voor het behoud van vitaliteit en employability van ouder wordende arbeidskrachten

Aanleiding

Betrokkenen



- Lectoraat Duurzame HRM, Hanzehogeschool Groningen
- Open Universiteit

Duurzame Inzetbaarheid van werknemers

Inhoud

- Wat is Duurzame Inzetbaarheid?
- Wat is Leven Lang Leren?
- Onderzoeksmodel
- Studie 1
- Studie 2

Een aantal voorbeelden:



Photo credit Ralph Alswang/Clinton Foundation



Duurzame inzetbaarheid: gezond, productief en met plezier huidig en toekomstig werk willen en kunnen blijven doen

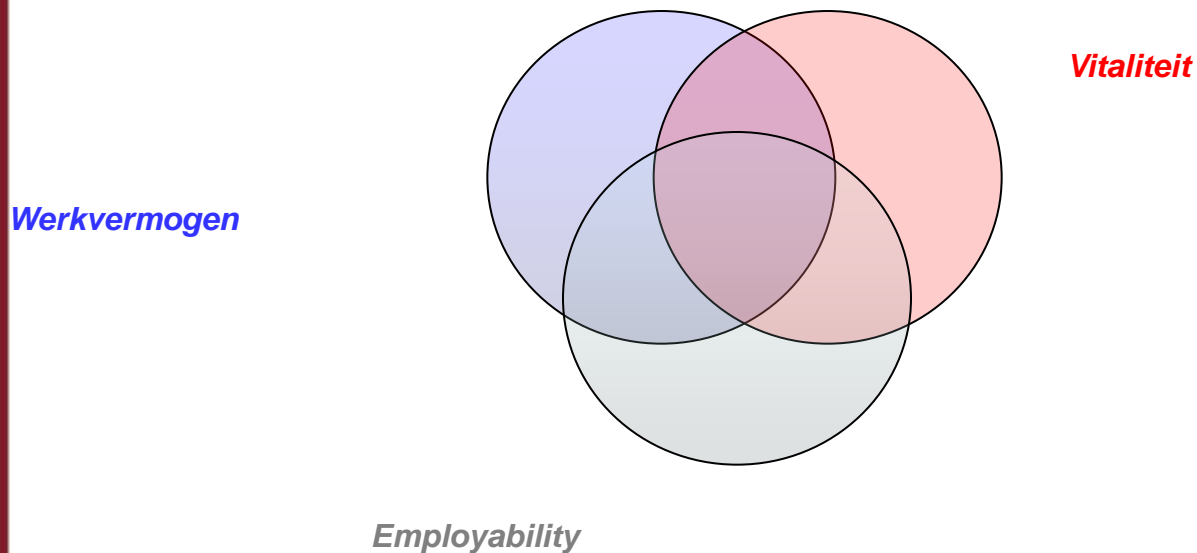

Duurzame inzetbaarheid en Leven Lang Leren



- Duurzame inzetbaarheid
 - Werkvermogen
 - Employability
 - Vitaliteit
- Leven Lang Leren

MODEL

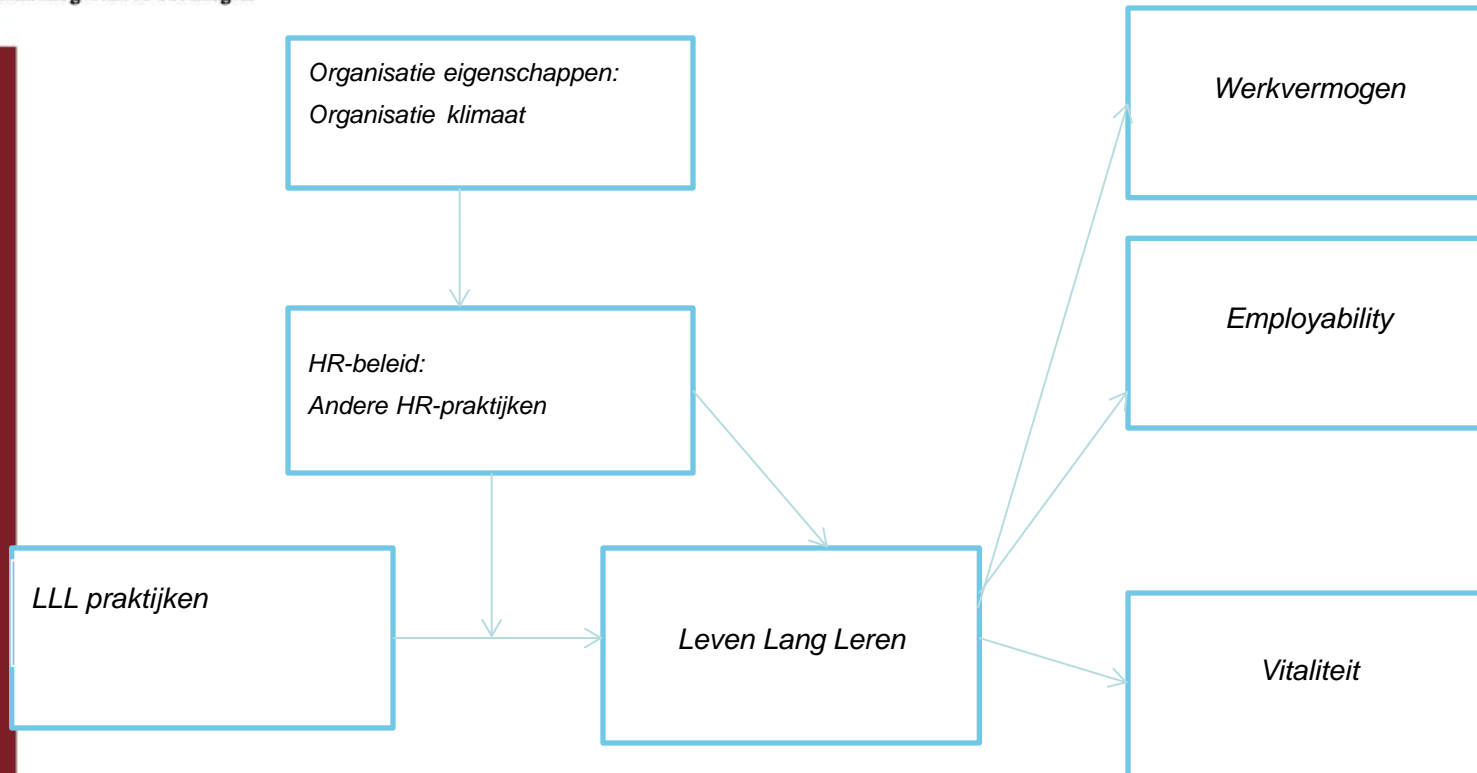

Studie 1



• The relationship of Autonomy on the Vitality and Workability of Teachers

- Doel
- Design
- Resultaten
- Beperkingen
- Implicaties van de uitkomsten

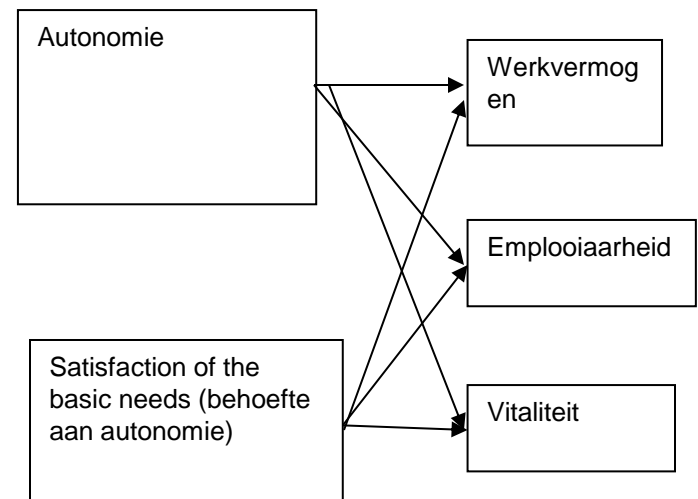

Studie 2

- The relationship of Life Long Learning and the Vitality, Employability and Workability of Employees

- Doel
- Design

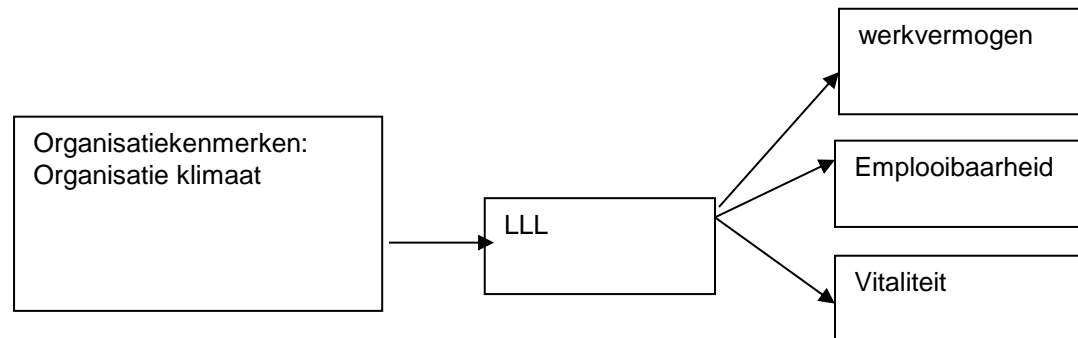

Studie 2



– Resultaten

- Indicatoren op Werkvermogen:
 - Beste voorspellers zijn: Leeftijd; Leerklimaat- Ontwikkelingsmogelijkheden; informeel leren
- Indicatoren op vitaliteit:
 - Beste voorspellers zijn: informeel leren; Geslacht; Leerklimaat- Tijdgebrek
- Indicatoren op Ervaren employability:
 - Beste voorspellers zijn: Persoonlijke Flexibiliteit; Leeftijd; Werkgevers ;formeel leren in de eigen sector.

– Beperkingen

– Implicaties van de uitkomsten

Inspiratie voor ons allen!



- Fauja Singh; je bent nooit te oud om iets nieuws te ondernemen:
- <http://www.youtube.com/watch?v=gCY0Xx92YvQ>

Oudere werklozen & healthy ageing;

Een onderzoek naar veranderingen in de waarde van werk en de invloed daarvan op gezondheid en werkhervatting.

<http://www.youtube.com/watch?v=g1nHJnFI45U>

Inhoud

- Betrokkenen
- Aanleiding van het onderzoek
- Doel van het onderzoek
- Onderzoeksmodel
- Opzet onderzoek
- 1^e studie

Betrokkenen



- Lectoraat Arbeidsparticipatie, Hanzehogeschool Groningen
- Universitair Medisch Centrum Groningen, afdeling Sociale Geneeskunde
- TNO, Hoofddorp

Aanleiding

- Werken wordt steeds belangrijker (SCP, 2010), maar....
- Oudere werklozen in kwetsbare positie

Aanleiding (2)

- Werkloosheid → verslechtering gezondheid (Warr, 1987; McKee-Ryan et al., 2005; Paul & Moser, 2009)
- Healthy Ageing → duurzame inzetbaarheid
- Werklozen?

<http://www.youtube.com/watch?v=znSNiDjzpyc>

Doel

- Het bevorderen van de (arbeids)participatie van de groep oudere werklozen (45+) met name in Noord-Nederland en daarin hun kansen op “healthy ageing” te verhogen.

Onderzoeksmodel

veranderingen in de waarde van werk en de invloed daarvan op ervaren gezondheid en werkhervatting

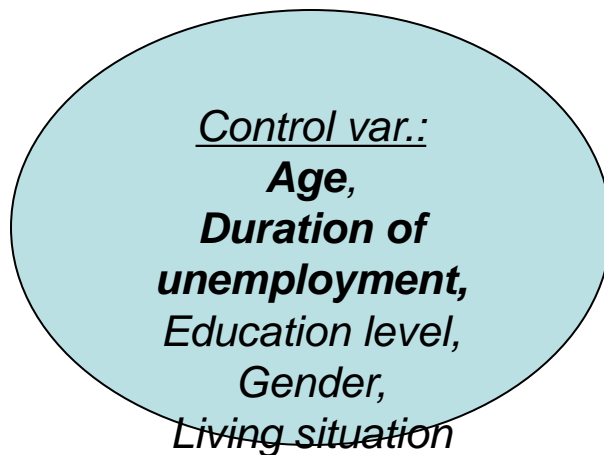
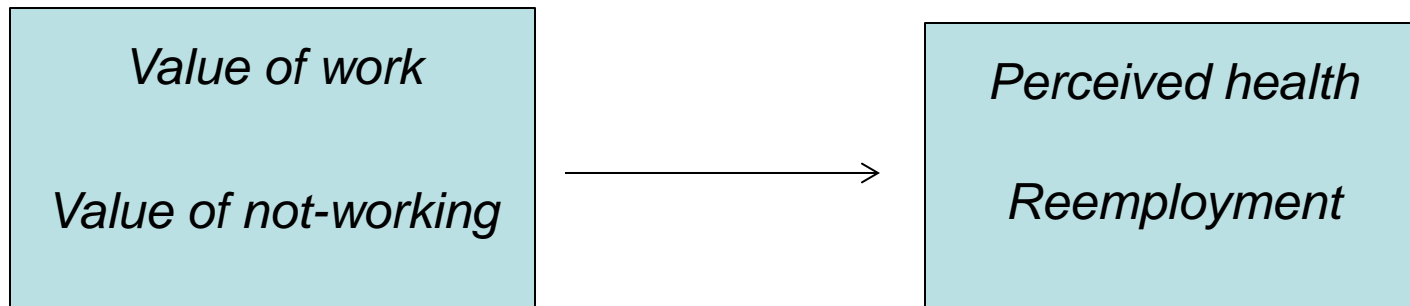

Opzet van het onderzoek



1. Studie o.b.v. STREAM-data (kwantitatief vooronderzoek)
2. Interviewstudie (kwalitatief vooronderzoek)
3. Cohortstudie (zowel kwantitatief als kwalitatief)

1. STREAM

Study on Transitions in Employment, Ability and Motivation in people aged 45 and older;

- TNO
- Metingen in 2010 (t1), 2011 (t2), 2012 (t3)
- Onderzoeksvraag:

“Wat is de relatie tussen werk motivatoren werkzoekgedrag en werkhervatting gedurende een one-year follow-up?”

Onderzoeksmodel STREAM-studie

Wat is de relatie tussen werk motivatoren, werkzoekgedrag en werkhervatting gedurende een one-year follow-up?

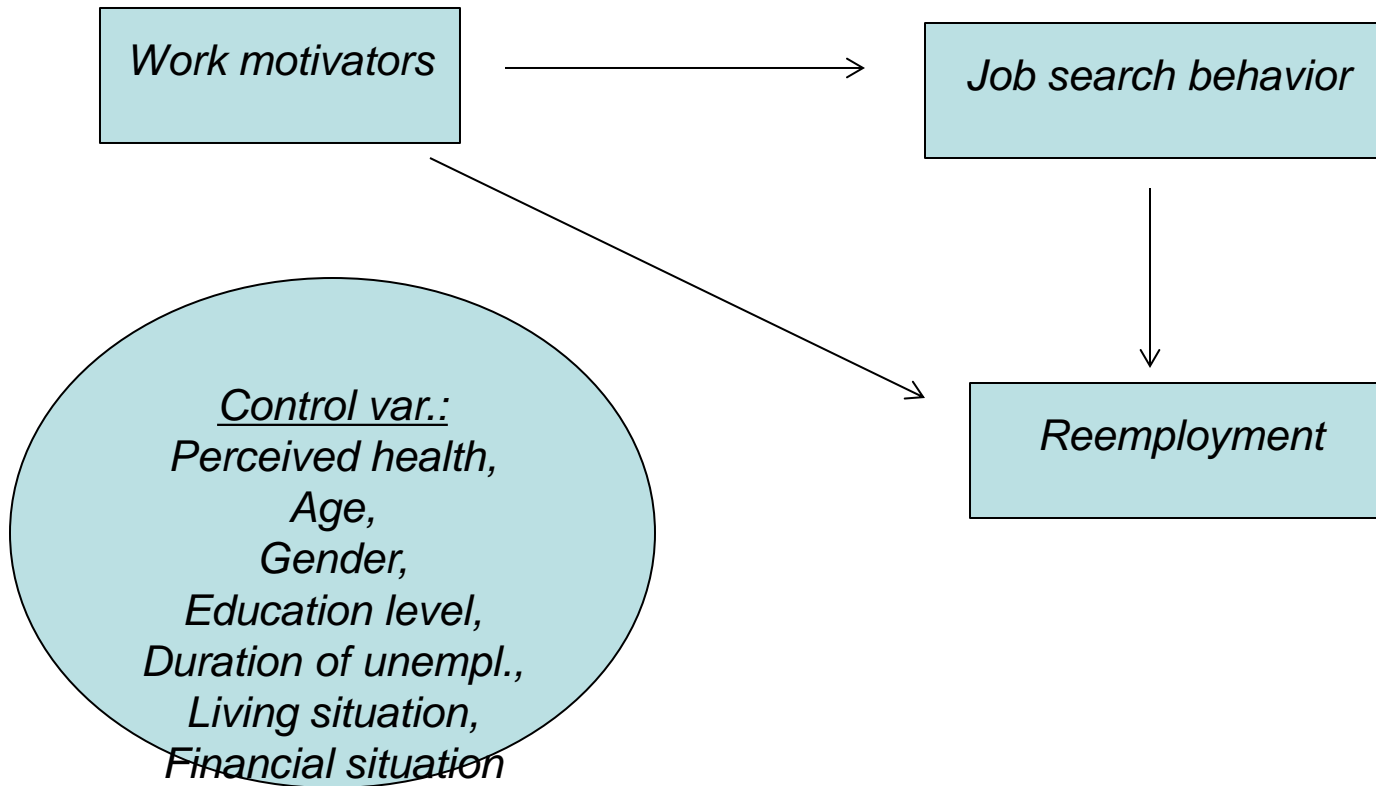

Onderzoeksmodel

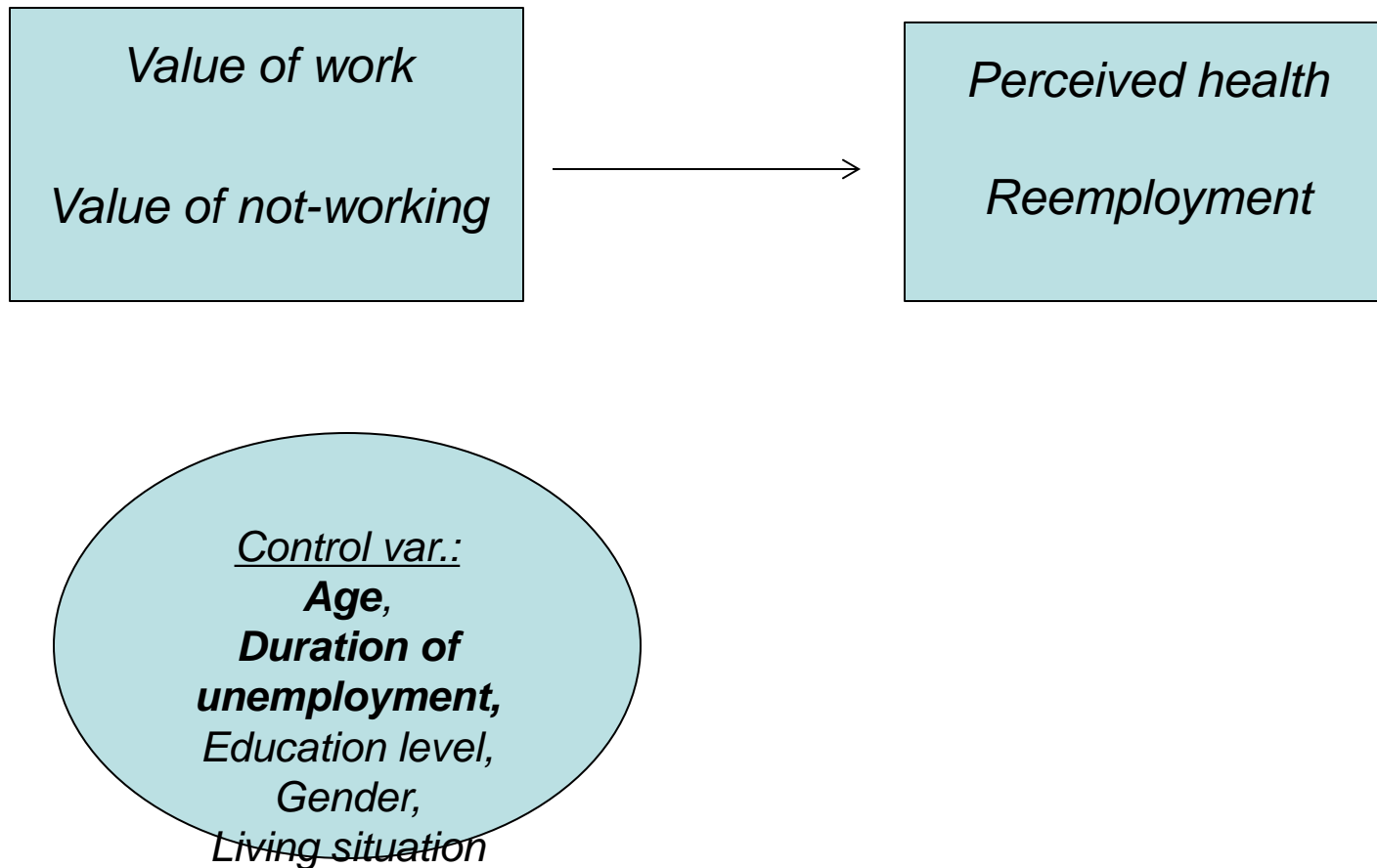

Het uiteindelijke resultaat?....



Hanzehogeschool Groningen

- <http://www.youtube.com/watch?v=Alzj9EyUyx0>

Dank voor de aandacht



Hanzehogeschool Groningen

- Vragen?